

NAGRZEWNICE WODNE DO KANAŁÓW PROSTOKĄTNYCH - TYP WN



WN

Zastosowanie:

- Ogrzewanie powietrza w instalacjach wentylacyjnych i klimatyzacyjnych

Właściwości:

- Wymiennik wykonany z rur bimetalowych żebrowanych Cu-Al
- Niskie opory przepływu powietrza
- Wymienniki dwu lub trzyczędowe (w standardzie)
- Przyłącze wodne z gwintem zewnętrznym
- Odwodnienie i odpowietrzenie w standardzie
- Maksymalna temperatura robocza 100°C
- Maksymalne ciśnienie robocze 16 bar (1,6 MPa)

WN

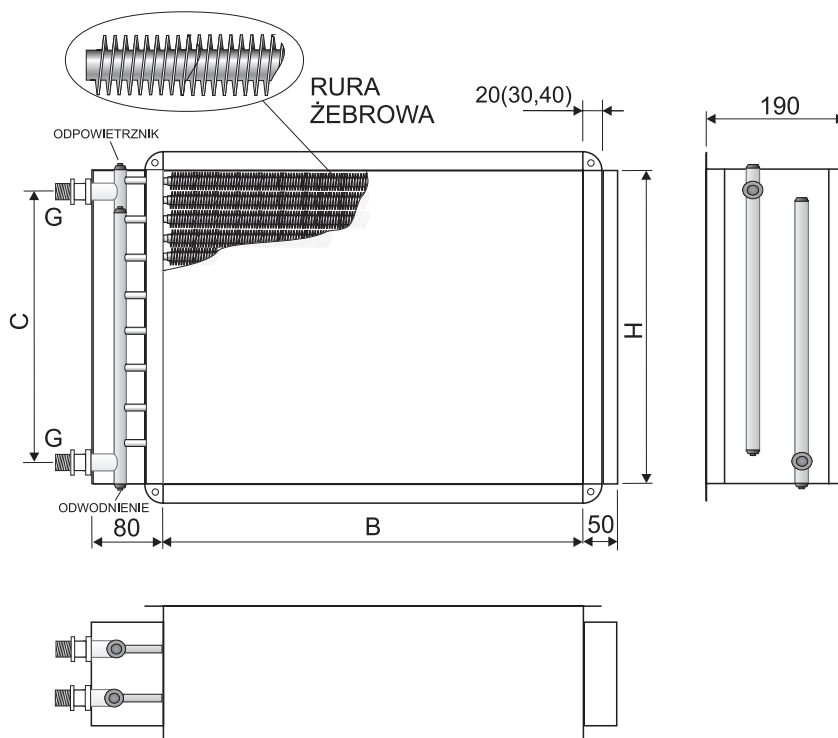
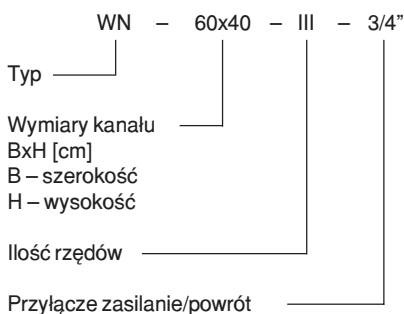

TYP		B [mm]	H [mm]	C [mm]	G
2-rzędowe	WN - 40x20 - II - 3/4"	400	200	140	3/4"
	WN - 40x30 - II - 3/4"	400	300	240	3/4"
	WN - 50x25 - II - 3/4"	500	250	190	3/4"
	WN - 50x30 - II - 3/4"	500	300	240	3/4"
	WN - 60x30 - II - 3/4"	600	300	240	3/4"
	WN - 60x35 - II - 3/4"	600	350	290	3/4"
	WN - 60x40 - II - 3/4"	600	400	340	3/4"
	WN - 70x40 - II - 1"	700	400	340	1"
	WN - 80x50 - II - 1"	800	500	440	1"
WN - 100x50 - II - 1"	1000	500	440	1"	
3-rzędowe	WN - 40x20 - III - 3/4"	400	200	140	3/4"
	WN - 40x30 - III - 3/4"	400	300	240	3/4"
	WN - 50x25 - III - 3/4"	500	250	190	3/4"
	WN - 50x30 - III - 3/4"	500	300	240	3/4"
	WN - 60x30 - III - 3/4"	600	300	240	3/4"
	WN - 60x35 - III - 3/4"	600	350	290	3/4"
	WN - 60x40 - III - 3/4"	600	400	340	3/4"
	WN - 70x40 - III - 1"	700	400	340	1"
	WN - 80x50 - III - 1"	800	500	440	1"
WN - 100x50 - III - 1"	1000	500	440	1"	

UWAGA: Oprócz produktów katalogowych Termex wykonuje na zamówienie nagrzewnice nietypowe. Przy zamówieniu należy określić:

1. Wymiary kanału BxH [mm]
2. Temperaturę powietrza na wlocie [°C]
3. Wymaganą temp. powietrza na wylocie [°C], albo moc grzewczą [kW]
4. Natężenie przepływu powietrza [m³/h]
5. Temperaturę wody zasilającej [°C]
6. Temperaturę wody powrotnej [°C]
7. Ewentualną zawartość glikolu etylenowego lub propylenowego w wodzie [%]

Nagrzewnice produkujemy również w wersji nierdzewnej z epoksydowanym wymiennikiem ciepła.

Przylączy nagrzewnic

Połączenie kołnierzowe typu P (P-20, P-30, P-40)

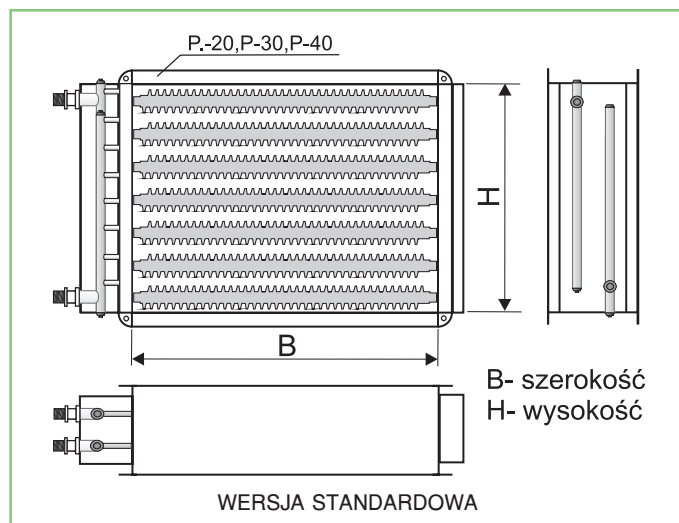

Połączenia kołnierzowe uniwersalne typu U

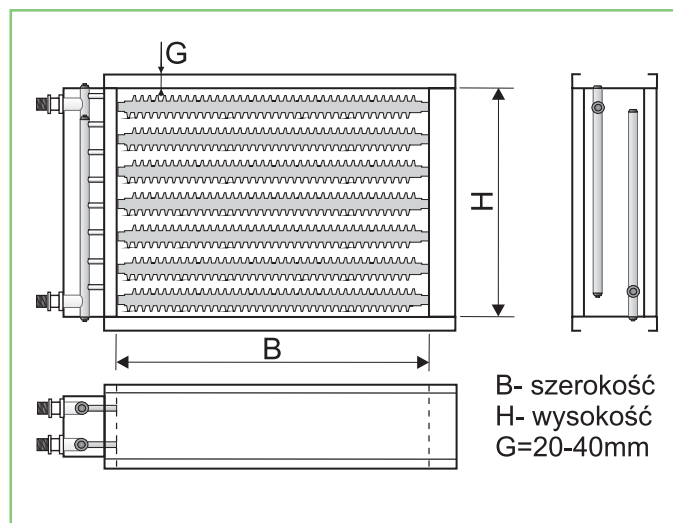

Zabezpieczenie przed zamarzaniem

Nagrzewnice powinny być wyposażone w układ zabezpieczający przed zamarzaniem. Można stosować czujniki przylgowe, zanurzeniowe albo termostaty tzw. frosty. Alternatywą w okresie zimowym jest zasilanie nagrzewnic czynnikiem niezamarzającym np. woda + glikol. Zamarznięcie wody w nagrzewnicy może spowodować jej uszkodzenie, poprzez pęknięcie rur wymiennika.

Konstrukcja

Obudowa wykonana z blachy stalowej ocynkowanej. Wymienniki ciepła z rur żebrowanych bimetalowych miedziowo-aluminiowych. Przylączy wodne, mosiężne z gwintem zewnętrznym 3/4", 1".

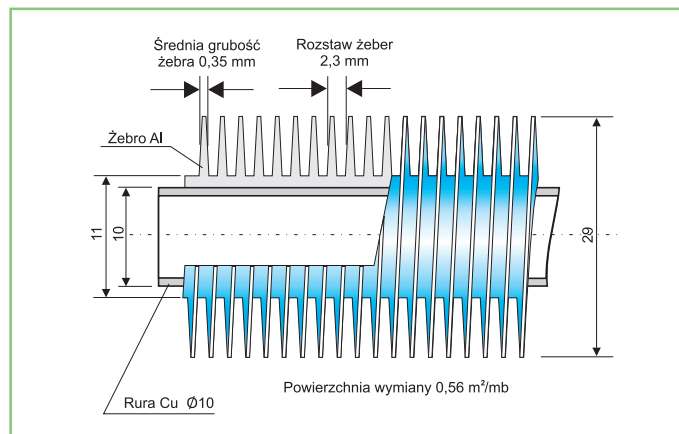

Regulacja temperatury

Pełną gamę regulatorów, siłowników i zaworów przedstawiamy w rozdziale „RT”.

Rura wymiennika

Na rurkę miedzianą $\varnothing 10$ mm nakładany jest radiator aluminiowy metodą obróbki plastycznej. W procesie walcowania wysokożebrowej rury aluminiowej, zostaje ona sprasowana z rurą miedzianą. Duży docisk w strefie złącza Cu-Al minimalizuje opór kontaktowy dla przepływu ciepła. Duża grubość żeber wpływa na trwałość wymiennika. Na styku radiatora aluminiowego z rurką miedzianą tworzy się złącze bimetalowe, które nie dopuszcza do korozji chemicznej i elektrochemicznej.

SPADEK CIŚNIENIA POWIETRZA

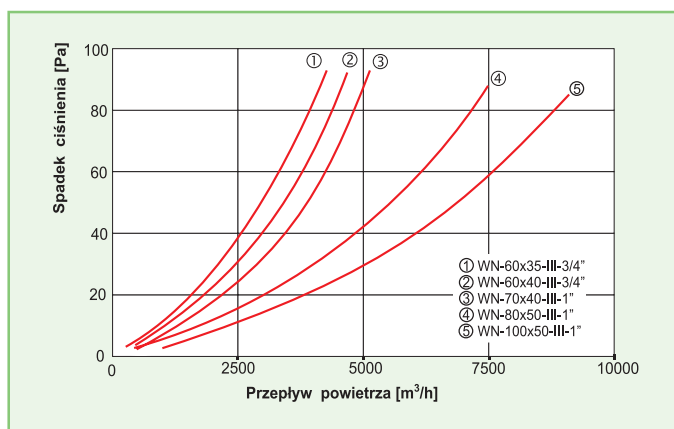
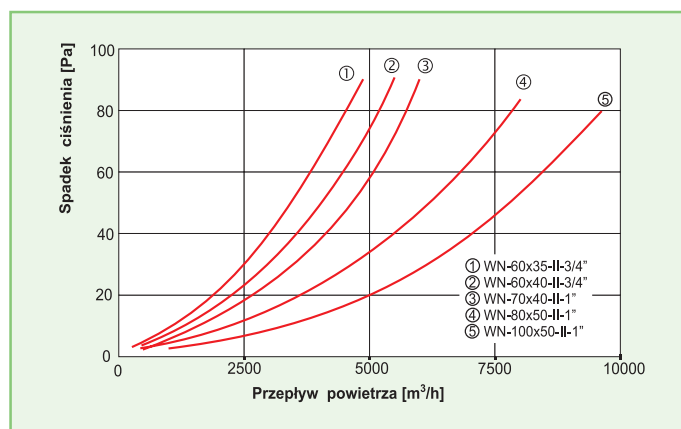
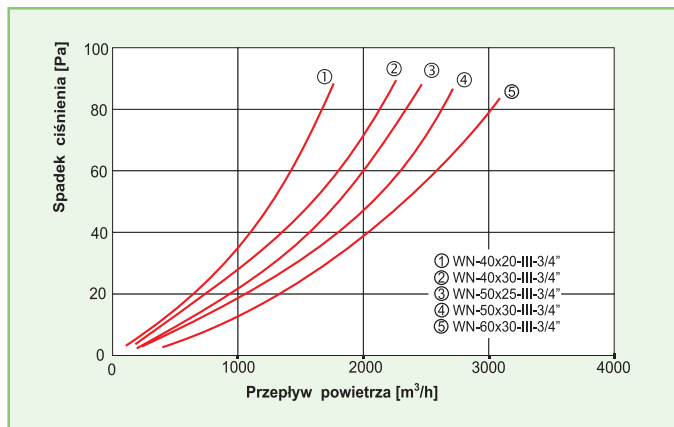
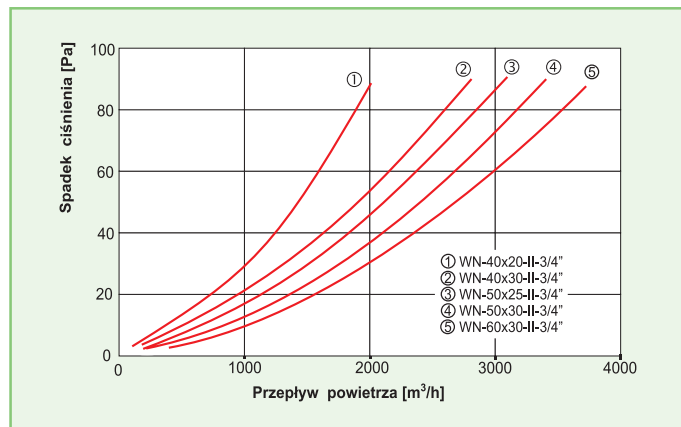

WN

CHARAKTERYSTYKA WYMIENNIKA

WN – 40x20 – II – 3/4"

POWIETRZE			WODA 90/70°C				WODA 80/60°C				WODA 70/50°C				WODA 60/40°C			
Przepływ	Spadek ciśnienia	Temp. wlot	Temp. powietrza wylot	Moc	Przepływ wody	Spadek ciśnienia wody	Temp. powietrza wylot	Moc	Przepływ wody	Spadek ciśnienia wody	Temp. powietrza wylot	Moc	Przepływ wody	Spadek ciśnienia wody	Temp. powietrza wylot	Moc	Przepływ wody	Spadek ciśnienia wody
m³/h	Pa	°C	°C	kW	l/s	kPa	°C	kW	l/s	kPa	°C	kW	l/s	kPa	°C	kW	l/s	kPa
550	15	-20	17,3	6,86	0,08	2,2	13,0	6,19	0,07	1,8	8,5	5,25	0,07	1,8	4,0	4,45	0,05	0,9
550	15	-15	20,5	6,52	0,08	2,2	16,1	5,72	0,07	1,8	11,7	4,94	0,06	1,4	6,5	3,94	0,05	0,9
550	15	-10	23,7	6,25	0,07	1,8	19,3	5,44	0,07	1,8	14,8	4,58	0,06	1,4	8,7	3,49	0,04	0,7
550	15	0	29,9	5,52	0,07	1,8	25,4	4,76	0,06	1,4	20,9	3,86	0,06	1,4	13,2	2,46	0,03	0,4
550	15	+10	36,0	4,84	0,06	1,4	31,5	3,95	0,06	1,4	25,5	2,82	0,03	0,4	19,7	1,82	0,02	0,2
850	28	-20	11,2	8,86	0,11	4,0	7,6	7,88	0,09	2,8	3,9	6,83	0,08	2,2	0,2	5,78	0,07	1,8
850	28	-15	14,7	8,48	0,10	4,0	11,0	7,47	0,09	2,8	7,4	6,34	0,08	2,2	3,6	5,36	0,06	1,4
850	28	-10	18,1	8,02	0,10	3,4	14,5	6,92	0,08	2,2	10,8	5,96	0,07	1,8	6,9	4,84	0,06	1,4
850	28	0	25,0	7,15	0,09	2,8	21,3	6,03	0,07	1,8	17,5	5,07	0,06	1,4	12,6	3,63	0,04	0,7
850	28	+10	31,7	6,24	0,07	1,8	28,0	5,11	0,06	1,4	24,1	4,09	0,06	1,4	17,6	2,25	0,03	0,4
1100	38	-20	8,0	10,37	0,13	6,7	4,7	9,14	0,11	4,0	1,4	7,81	0,10	3,4	-1,9	6,38	0,08	2,2
1100	38	-15	11,6	9,83	0,12	4,8	8,4	8,66	0,10	3,4	5,1	7,43	0,09	2,8	1,7	6,19	0,08	2,2
1100	38	-10	15,2	9,26	0,11	4,0	12,0	8,15	0,10	3,4	8,6	6,85	0,08	2,2	5,2	5,64	0,07	1,8
1100	38	0	22,4	8,24	0,10	3,4	19,1	7,08	0,09	2,8	15,7	5,84	0,07	1,8	12,2	4,53	0,05	0,9
1100	38	+10	29,5	7,23	0,09	2,8	26,1	5,99	0,07	1,8	22,7	4,76	0,06	1,4	16,9	2,58	0,03	0,4

WN – 40x30 – II – 3/4”

POWIETRZE			WODA 90/70°C				WODA 80/60°C				WODA 70/50°C				WODA 60/40°C			
Przepływ	Spadek ciśnienia	Temp. wlot	Temp. powietrza wylot	Moc	Przepływ wody	Spadek ciśnienia wody	Temp. powietrza wylot	Moc	Przepływ wody	Spadek ciśnienia wody	Temp. powietrza wylot	Moc	Przepływ wody	Spadek ciśnienia wody	Temp. powietrza wylot	Moc	Przepływ wody	Spadek ciśnienia wody
m³/h	Pa	°C	°C	kW	l/s	kPa	°C	kW	l/s	kPa	°C	kW	l/s	kPa	°C	kW	l/s	kPa
850	18	-20	17,0	10,52	0,13	2,9	12,7	9,33	0,12	2,5	8,3	8,02	0,10	1,8	3,8	6,73	0,08	1,2
850	18	-15	20,2	10,02	0,12	2,5	15,8	8,72	0,11	2,2	11,4	7,54	0,09	1,5	6,5	6,15	0,07	1,1
850	18	-10	23,3	9,44	0,12	2,5	19,0	8,25	0,10	1,8	14,5	6,95	0,08	1,2	8,8	5,34	0,06	0,9
850	18	0	29,5	8,45	0,10	1,8	25,1	7,14	0,09	1,5	20,7	5,95	0,07	1,1	13,1	3,77	0,04	0,4
850	18	+10	35,7	7,33	0,09	1,5	31,3	6,08	0,07	1,1	25,4	4,44	0,05	0,5	19,6	2,78	0,03	0,3
1300	33	-20	11,1	13,55	0,16	3,9	7,5	11,99	0,15	3,8	3,8	10,36	0,13	2,9	0,1	8,72	0,11	2,2
1300	33	-15	14,6	12,94	0,15	3,8	10,9	11,24	0,14	3,3	7,2	9,69	0,12	2,5	3,5	8,03	0,10	1,8
1300	33	-10	18,0	12,13	0,14	3,3	14,4	10,65	0,13	2,9	10,7	9,09	0,11	2,2	6,8	7,31	0,09	1,5
1300	33	0	24,9	10,84	0,13	2,9	21,2	9,26	0,11	2,2	17,4	7,55	0,09	1,5	12,7	5,54	0,07	1,1
1300	33	+10	31,6	9,46	0,11	2,2	27,9	7,87	0,09	1,5	24,1	6,14	0,08	1,2	17,5	3,35	0,04	0,4
1700	48	-20	7,7	15,76	0,19	5,7	4,5	13,91	0,17	4,1	1,2	12,02	0,14	3,3	-2,1	10,16	0,12	2,5
1700	48	-15	11,4	15,08	0,18	4,9	8,1	13,12	0,16	3,9	4,8	11,23	0,13	2,9	1,5	9,34	0,11	2,2
1700	48	-10	15,0	14,27	0,17	4,1	11,7	12,33	0,15	3,8	8,4	10,46	0,13	2,9	5,1	8,66	0,10	1,8
1700	48	0	22,7	12,65	0,15	3,8	18,9	10,75	0,13	2,9	15,6	8,84	0,11	2,2	12,1	6,95	0,08	1,2
1700	48	+10	29,3	10,93	0,13	2,9	26,0	9,16	0,11	2,2	22,6	7,16	0,09	1,5	16,9	3,97	0,05	0,5

WN – 50x25 – II – 3/4”

POWIETRZE			WODA 90/70°C				WODA 80/60°C				WODA 70/50°C				WODA 60/40°C			
Przepływ	Spadek ciśnienia	Temp. wlot	Temp. powietrza wylot	Moc	Przepływ wody	Spadek ciśnienia wody	Temp. powietrza wylot	Moc	Przepływ wody	Spadek ciśnienia wody	Temp. powietrza wylot	Moc	Przepływ wody	Spadek ciśnienia wody	Temp. powietrza wylot	Moc	Przepływ wody	Spadek ciśnienia wody
m³/h	Pa	°C	°C	kW	l/s	kPa	°C	kW	l/s	kPa	°C	kW	l/s	kPa	°C	kW	l/s	kPa
900	16	-20	17,2	11,22	0,14	3,5	13,0	9,95	0,12	2,7	8,7	8,62	0,11	2,4	4,4	7,35	0,09	1,9
900	16	-15	20,4	10,64	0,13	3,0	16,2	9,42	0,11	2,4	11,9	8,11	0,10	2,1	7,5	6,84	0,08	1,3
900	16	-10	23,6	10,16	0,12	2,7	19,3	8,81	0,11	2,4	15,0	7,54	0,09	1,9	10,6	6,25	0,07	1,0
900	16	0	29,8	8,95	0,11	2,4	25,6	7,74	0,09	1,9	21,2	6,45	0,08	1,3	16,1	4,86	0,06	0,8
900	16	+10	36,1	7,88	0,10	2,1	31,7	6,55	0,08	1,3	27,3	5,26	0,06	0,8	20,0	3,08	0,04	0,4
1350	28	-20	11,6	14,24	0,18	5,4	8,0	12,67	0,15	3,8	4,4	11,04	0,13	3,0	0,7	9,34	0,11	2,4
1350	28	-15	15,0	13,55	0,17	5,0	11,4	11,96	0,14	3,5	7,8	10,35	0,12	2,7	4,1	8,62	0,10	2,1
1350	28	-10	18,5	12,87	0,16	4,5	14,9	11,29	0,13	3,0	11,2	9,53	0,11	2,4	7,5	7,84	0,09	1,9
1350	28	0	25,3	11,45	0,14	3,5	21,7	9,83	0,12	2,7	18,0	8,12	0,10	2,1	14,2	6,45	0,08	1,3
1350	28	+10	32,1	9,99	0,12	2,7	28,4	8,35	0,10	2,1	24,7	6,68	0,08	1,3	20,0	4,56	0,06	0,8
1800	42	-20	7,9	16,71	0,21	7,4	4,7	14,89	0,18	5,4	1,5	12,97	0,16	4,5	-1,7	11,07	0,13	3,0
1800	42	-15	11,6	16,02	0,19	5,8	8,4	14,07	0,17	5,0	5,2	12,19	0,15	3,8	1,9	10,15	0,12	2,7
1800	42	-10	15,2	15,14	0,18	5,4	12,0	13,28	0,16	4,5	8,8	11,38	0,14	3,5	5,5	9,31	0,11	2,4
1800	42	0	22,4	13,42	0,16	4,5	19,7	11,52	0,14	3,5	15,9	9,57	0,12	2,7	12,6	7,63	0,09	1,9
1800	42	+10	29,6	11,85	0,14	3,5	26,3	9,81	0,12	2,7	23,0	7,85	0,09	1,9	19,6	5,85	0,07	1,0

WN – 50x30 – II – 3/4”

POWIETRZE			WODA 90/70°C				WODA 80/60°C				WODA 70/50°C				WODA 60/40°C			
Przepływ	Spadek ciśnienia	Temp. wlot	Temp. powietrza wylot	Moc	Przepływ wody	Spadek ciśnienia wody	Temp. powietrza wylot	Moc	Przepływ wody	Spadek ciśnienia wody	Temp. powietrza wylot	Moc	Przepływ wody	Spadek ciśnienia wody	Temp. powietrza wylot	Moc	Przepływ wody	Spadek ciśnienia wody
m³/h	Pa	°C	°C	kW	l/s	kPa	°C	kW	l/s	kPa	°C	kW	l/s	kPa	°C	kW	l/s	kPa
1050	17	-20	17,7	13,24	0,16	4,5	13,4	11,76	0,15	4,0	9,1	10,23	0,12	2,7	4,7	8,66	0,11	2,4
1050	17	-15	20,9	12,61	0,15	4,0	16,6	11,12	0,14	3,5	12,2	9,52	0,11	2,4	7,8	8,02	0,10	1,9
1050	17	-10	24,0	11,91	0,14	3,5	19,7	10,14	0,13	3,0	15,3	8,44	0,10	1,9	10,9	7,35	0,09	1,6
1050	17	0	30,3	10,64	0,13	3,0	25,9	9,18	0,11	2,4	21,5	7,56	0,09	1,6	16,2	5,74	0,07	1,0
1050	17	+10	36,4	9,22	0,11	2,4	32,0	7,71	0,09	1,9	27,5	6,18	0,08	1,3	20,2	3,65	0,04	0,4
1600	29	-20	11,8	17,05	0,21	7,6	8,2	15,06	0,18	5,4	4,5	13,19	0,16	4,5	0,8	11,18	0,14	3,5
1600	29	-15	15,2	16,16	0,20	6,9	11,6	14,25	0,17	5,0	8,0	12,34	0,15	4,0	4,2	10,21	0,13	3,0
1600	29	-10	18,7	15,34	0,19	6,2	15,0	13,33	0,16	4,5	11,4	11,42	0,14	3,5	7,6	9,46	0,11	2,4
1600	29	0	25,5	13,68	0,17	5,0	21,8	11,67	0,14	3,5	18,1	9,74	0,12	2,7	14,3	7,64	0,09	1,6
1600	29	+10	32,2	11,83	0,14	3,5	28,5	9,99	0,12	2,7	24,8	7,96	0,09	1,6	20,0	5,36	0,06	0,8
2150	48	-20	8,0	20,11	0,24	7,1	4,8	17,84	0,22	8,3	1,6	15,58	0,19	6,2	-1,6	13,26	0,16	4,5
2150	48	-15	11,6	19,15	0,23	6,8	8,5	16,86	0,21	7,6	5,2	14,52	0,18	5,4	2,0	12,22	0,15	4,0
2150	48	-10	15,3	18,19	0,22	8,3	12,1	15,81	0,19	6,2	8,8	13,55	0,16	4,5	5,6	11,21	0,14	3,5
2150	48	0	22,5	16,18	0,20	6,9	19,3	13,82	0,17	5,0	16,0	11,54	0,14	3,5	12,7	9,15	0,11	2,4
2150	48	+10	29,6	14,06	0,17	5,0	26,4	11,85	0,14	3,5	23,1	9,47	0,11	2,4	19,6	6,94	0,08	1,3

WN – 60x30 – II – 3/4”

POWIETRZE			WODA 90/70°C				WODA 80/60°C				WODA 70/50°C				WODA 60/40°C			
Przepływ	Spadek ciśnienia	Temp. wlot	Temp. powietrza wylot	Moc	Przepływ wody	Spadek ciśnienia wody	Temp. powietrza wylot	Moc	Przepływ wody	Spadek ciśnienia wody	Temp. powietrza wylot	Moc	Przepływ wody	Spadek ciśnienia wody	Temp. powietrza wylot	Moc	Przepływ wody	Spadek ciśnienia wody
m ³ /h	Pa	°C	°C	kW	l/s	kPa	°C	kW	l/s	kPa	°C	kW	l/s	kPa	°C	kW	l/s	kPa
1300	16	-20	17,6	16,35	0,20	8,6	13,4	14,56	0,18	7,2	9,2	12,64	0,15	5,4	8,4	12,38	0,30	18,9
1300	16	-15	20,8	15,52	0,19	8,0	16,6	13,78	0,17	6,3	12,3	11,81	0,14	4,6	11,5	11,57	0,28	16,9
1300	16	-10	24,0	14,73	0,18	7,2	19,7	12,92	0,16	6,0	15,5	11,02	0,13	4,1	14,7	10,72	0,26	13,7
1300	16	0	30,2	13,14	0,16	6,0	26,0	11,34	0,14	4,6	21,7	9,43	0,11	3,0	20,9	9,14	0,22	10,3
1300	16	+10	36,4	11,46	0,14	4,6	32,1	9,65	0,12	3,4	27,7	7,78	0,09	2,3	27,0	7,46	0,18	7,2
1950	29	-20	11,9	20,71	0,25	13,2	8,3	18,47	0,23	11,2	4,7	16,04	0,19	8,0	1,1	13,79	0,17	6,3
1950	29	-15	15,4	19,79	0,24	12,5	11,8	17,49	0,21	9,8	8,2	15,16	0,18	7,2	1,5	12,72	0,15	5,4
1950	29	-10	18,8	18,76	0,23	11,2	15,2	16,41	0,20	8,6	11,6	14,05	0,17	6,3	7,9	11,63	0,14	4,6
1950	29	0	25,6	16,64	0,20	8,6	22,0	14,32	0,18	7,2	18,4	12,24	0,14	4,6	14,7	9,64	0,12	3,4
1950	29	+10	32,4	14,68	0,18	7,2	28,8	12,23	0,15	5,4	25,1	9,85	0,12	3,4	21,3	7,46	0,09	2,4
2600	49	-20	8,2	24,42	0,30	18,9	5,0	21,74	0,26	13,7	1,9	19,08	0,23	11,2	-1,3	16,28	0,20	8,6
2600	49	-15	11,8	23,21	0,28	16,9	8,7	20,57	0,25	13,2	5,5	17,84	0,22	10,3	2,3	15,01	0,18	7,2
2600	49	-10	15,5	22,19	0,27	15,8	12,3	19,35	0,24	12,5	9,1	16,57	0,20	8,6	5,9	13,85	0,17	6,3
2600	49	0	22,7	19,74	0,24	12,5	19,5	16,96	0,21	8,6	16,3	14,09	0,17	6,3	13,0	11,36	0,14	4,6
2600	49	+10	29,9	17,25	0,21	9,8	26,6	14,47	0,18	7,2	23,4	11,63	0,14	4,6	20,0	8,71	0,11	3,0

WN – 60x35 – II – 3/4”

POWIETRZE			WODA 90/70°C				WODA 80/60°C				WODA 70/50°C				WODA 60/40°C			
Przepływ	Spadek ciśnienia	Temp. wlot	Temp. powietrza wylot	Moc	Przepływ wody	Spadek ciśnienia wody	Temp. powietrza wylot	Moc	Przepływ wody	Spadek ciśnienia wody	Temp. powietrza wylot	Moc	Przepływ wody	Spadek ciśnienia wody	Temp. powietrza wylot	Moc	Przepływ wody	Spadek ciśnienia wody
m ³ /h	Pa	°C	°C	kW	l/s	kPa	°C	kW	l/s	kPa	°C	kW	l/s	kPa	°C	kW	l/s	kPa
1500	15	-20	17,8	18,96	0,23	5,9	13,6	16,87	0,21	4,9	9,3	14,69	0,18	3,8	5,0	12,53	0,15	2,8
1500	15	-15	21,0	18,02	0,22	5,5	16,8	15,96	0,19	4,2	12,6	13,85	0,17	3,6	8,2	11,65	0,14	2,5
1500	15	-10	24,1	17,01	0,21	4,9	19,9	14,92	0,18	3,8	15,6	12,84	0,16	3,1	11,3	10,68	0,13	2,2
1500	15	0	30,4	15,26	0,19	4,2	26,1	13,09	0,16	3,1	21,8	10,93	0,13	2,2	17,4	8,71	0,11	1,0
1500	15	+10	36,6	13,98	0,16	3,1	32,2	11,26	0,14	2,5	27,8	8,35	0,11	1,0	22,5	6,26	0,08	0,9
2250	29	-20	12,1	24,13	0,29	9,1	8,5	21,44	0,26	7,0	4,9	18,76	0,23	5,9	1,2	15,92	0,19	4,2
2250	29	-15	15,5	22,94	0,28	8,4	12,0	20,23	0,25	6,5	8,3	17,54	0,21	4,9	4,7	14,88	0,18	3,8
2250	29	-10	19,0	21,89	0,27	7,8	15,4	19,08	0,23	5,9	11,7	16,38	0,20	4,7	8,0	13,56	0,16	3,1
2250	29	0	25,8	19,32	0,24	6,3	22,2	16,72	0,20	4,7	18,5	13,97	0,17	3,6	14,8	11,13	0,14	2,5
2250	29	+10	32,5	16,95	0,21	4,9	28,9	14,26	0,17	3,6	25,2	11,46	0,14	2,5	21,3	8,58	0,11	1,0
3000	41	-20	8,4	28,49	0,35	12,9	5,2	25,24	0,31	10,8	2,0	22,04	0,27	7,8	-1,2	18,87	0,22	5,5
3000	41	-15	12,0	26,97	0,33	11,5	8,8	23,87	0,29	9,1	5,6	20,67	0,25	6,5	2,4	17,41	0,21	4,9
3000	41	-10	15,6	25,64	0,31	10,8	12,4	22,42	0,27	7,8	9,2	19,28	0,23	5,9	6,0	16,06	0,19	4,2
3000	41	0	22,9	22,91	0,28	8,4	19,6	19,65	0,24	6,3	16,4	16,41	0,20	4,7	13,1	13,19	0,16	3,1
3000	41	+10	30,0	20,16	0,24	6,3	26,7	16,71	0,20	4,7	23,4	13,42	0,16	3,1	20,1	10,12	0,12	1,4

WN – 60x40 – II – 3/4”

POWIETRZE			WODA 90/70°C				WODA 80/60°C				WODA 70/50°C				WODA 60/40°C			
Przepływ	Spadek ciśnienia	Temp. wlot	Temp. powietrza wylot	Moc	Przepływ wody	Spadek ciśnienia wody	Temp. powietrza wylot	Moc	Przepływ wody	Spadek ciśnienia wody	Temp. powietrza wylot	Moc	Przepływ wody	Spadek ciśnienia wody	Temp. powietrza wylot	Moc	Przepływ wody	Spadek ciśnienia wody
m ³ /h	Pa	°C	°C	kW	l/s	kPa	°C	kW	l/s	kPa	°C	kW	l/s	kPa	°C	kW	l/s	kPa
1700	12	-20	18,0	21,52	0,26	6,4	13,7	19,16	0,23	4,8	9,5	16,79	0,20	4,1	5,1	14,26	0,17	3,0
1700	12	-15	21,1	20,44	0,25	5,9	16,9	18,12	0,22	4,7	12,6	15,62	0,19	3,8	8,3	13,24	0,16	2,7
1700	12	-10	24,3	19,46	0,23	4,8	20,0	17,08	0,21	4,2	15,7	14,65	0,18	3,3	11,3	12,18	0,15	2,4
1700	12	0	30,5	17,35	0,21	4,2	26,2	14,83	0,18	3,3	21,9	12,43	0,15	2,4	17,4	9,65	0,12	1,6
1700	12	+10	36,7	15,73	0,19	3,8	32,3	12,64	0,16	2,7	27,9	10,47	0,12	1,6	22,5	7,12	0,09	1,1
2600	24	-20	11,9	27,69	0,34	10,2	8,4	24,69	0,30	8,3	4,8	21,51	0,26	6,4	1,2	18,47	0,22	4,7
2600	24	-15	15,4	26,34	0,32	9,0	11,8	23,25	0,28	6,8	8,2	20,16	0,25	5,9	4,6	17,06	0,21	4,2
2600	24	-10	18,9	25,06	0,31	8,7	15,3	21,97	0,27	6,6	11,6	18,74	0,23	4,8	8,0	15,64	0,19	3,8
2600	24	0	25,7	22,31	0,27	6,6	22,1	19,13	0,23	4,8	18,4	15,95	0,19	3,8	14,7	12,72	0,15	2,4
2600	24	+10	32,4	19,42	0,24	5,4	28,8	16,35	0,20	4,1	25,1	13,18	0,16	2,7	21,3	9,81	0,12	1,6
3400	39	-20	8,5	32,37	0,39	13,4	5,3	28,74	0,35	11,4	2,1	25,02	0,30	8,3	-1,1	21,46	0,26	6,4
3400	39	-15	12,1	30,78	0,38	12,7	8,9	27,18	0,33	9,8	5,7	23,43	0,28	7,2	2,5	19,88	0,24	5,4
3400	39	-10	13,8	29,25	0,36	12,0	12,6	25,69	0,31	8,7	9,3	21,94	0,27	6,6	6,0	18,17	0,22	4,4
3400	39	0	23,0	26,14	0,32	9,0	19,7	22,32	0,27	6,6	16,4	18,66	0,23	4,8	13,1	14,89	0,18	3,3
3400	39	+10	30,1	22,83	0,28	6,8	26,8	19,05	0,23	4,8	23,5	15,35	0,19	3,8	20,1	11,43	0,14	2,1

WN – 70x40 – II – 1''

POWIETRZE			WODA 90/70°C				WODA 80/60°C				WODA 70/50°C				WODA 60/40°C			
Przepływ	Spadek ciśnienia	Temp. wlot	Temp. powietrza wylot	Moc	Przepływ wody	Spadek ciśnienia wody	Temp. powietrza wylot	Moc	Przepływ wody	Spadek ciśnienia wody	Temp. powietrza wylot	Moc	Przepływ wody	Spadek ciśnienia wody	Temp. powietrza wylot	Moc	Przepływ wody	Spadek ciśnienia wody
m ³ /h	Pa	°C	°C	kW	l/s	kPa	°C	kW	l/s	kPa	°C	kW	l/s	kPa	°C	kW	l/s	kPa
2000	11	-20	18,1	25,41	0,31	10,1	13,9	22,62	0,28	8,4	9,7	19,84	0,24	6,1	5,4	16,92	0,21	4,9
2000	11	-15	21,3	24,25	0,30	9,8	17,1	21,46	0,26	7,0	12,8	18,56	0,23	5,6	8,5	15,78	0,19	4,0
2000	11	-10	24,4	22,96	0,28	8,4	20,2	20,13	0,24	6,1	15,9	17,32	0,21	4,9	11,6	14,46	0,18	3,8
2000	11	0	30,7	20,67	0,25	6,7	26,4	17,69	0,21	4,9	22,1	14,71	0,18	3,8	17,7	11,84	0,14	3,0
2000	11	+10	36,9	17,94	0,22	5,4	32,5	15,08	0,18	3,8	28,2	12,13	0,15	2,8	23,7	9,15	0,11	1,7
3000	22	-20	12,3	32,33	0,39	14,7	8,8	28,82	0,35	12,1	5,7	25,29	0,31	10,1	1,6	21,41	0,26	7,0
3000	22	-15	15,8	30,85	0,38	13,9	12,2	27,26	0,33	11,4	8,6	23,68	0,29	8,7	5,0	20,03	0,24	6,1
3000	22	-10	19,2	29,26	0,36	13,3	15,6	25,64	0,31	10,1	12,0	22,05	0,27	7,7	8,4	18,49	0,22	5,4
3000	22	0	26,0	26,08	0,32	10,5	22,4	22,42	0,27	7,7	18,8	18,86	0,23	5,6	15,1	15,15	0,18	3,8
3000	22	+10	32,8	22,89	0,28	8,4	29,1	19,18	0,23	5,6	25,4	15,44	0,19	4,0	21,7	11,76	0,14	3,0
4000	35	-20	8,6	38,11	0,47	19,1	5,4	33,81	0,41	16,5	2,3	29,74	0,36	13,3	-0,9	25,48	0,31	10,1
4000	35	-15	12,2	36,23	0,44	17,8	9,1	32,16	0,39	14,7	5,9	27,92	0,34	11,9	2,7	23,64	0,29	8,7
4000	35	-10	15,9	34,54	0,42	17,0	12,7	30,27	0,37	13,6	9,5	25,93	0,32	10,5	6,3	21,72	0,26	7,0
4000	35	0	23,1	30,86	0,38	13,9	19,9	26,93	0,32	10,5	16,6	22,18	0,27	7,7	13,4	17,93	0,22	5,4
4000	35	+10	30,2	26,92	0,33	11,4	27,0	22,74	0,28	8,4	23,7	18,39	0,22	5,4	20,4	13,91	0,17	3,5

WN – 80x50 – II – 1''

POWIETRZE			WODA 90/70°C				WODA 80/60°C				WODA 70/50°C				WODA 60/40°C			
Przepływ	Spadek ciśnienia	Temp. wlot	Temp. powietrza wylot	Moc	Przepływ wody	Spadek ciśnienia wody	Temp. powietrza wylot	Moc	Przepływ wody	Spadek ciśnienia wody	Temp. powietrza wylot	Moc	Przepływ wody	Spadek ciśnienia wody	Temp. powietrza wylot	Moc	Przepływ wody	Spadek ciśnienia wody
m ³ /h	Pa	°C	°C	kW	l/s	kPa	°C	kW	l/s	kPa	°C	kW	l/s	kPa	°C	kW	l/s	kPa
2850	12	-20	18,4	36,52	0,45	5,6	14,2	32,56	0,40	4,6	10,0	28,53	0,35	3,6	5,7	24,46	0,29	2,6
2850	12	-15	21,6	34,74	0,43	5,2	17,4	30,75	0,38	4,2	13,1	26,75	0,33	3,3	8,9	22,75	0,28	2,5
2850	12	-10	24,7	32,96	0,40	4,6	20,5	29,04	0,35	3,6	16,2	24,99	0,30	2,7	12,0	20,93	0,25	2,1
2850	12	0	30,9	29,38	0,36	3,8	26,7	25,42	0,31	3,0	22,4	21,38	0,26	2,2	18,1	17,21	0,21	1,4
2850	12	+10	37,1	25,82	0,32	3,2	32,8	21,77	0,26	2,2	28,5	17,42	0,21	1,4	24,1	13,45	0,16	0,9
4300	22	-20	12,5	46,65	0,57	8,3	8,9	41,46	0,51	6,9	5,4	36,47	0,44	5,4	1,8	31,26	0,38	4,2
4300	22	-15	16,0	44,43	0,54	7,5	12,4	39,32	0,48	6,3	8,8	34,12	0,41	4,7	5,2	28,98	0,35	3,7
4300	22	-10	19,4	42,14	0,52	7,2	15,8	36,94	0,45	5,6	12,2	31,86	0,39	4,5	8,6	26,67	0,32	3,2
4300	22	0	26,2	37,58	0,46	6,0	22,6	32,41	0,39	4,4	19,0	27,24	0,33	3,3	15,3	21,96	0,26	2,2
4300	22	+10	33,0	33,09	0,40	4,6	29,3	27,76	0,34	3,5	25,6	22,45	0,27	2,4	21,9	17,14	0,21	1,4
5700	43	-20	8,8	54,77	0,67	11,1	5,7	48,88	0,59	8,9	2,5	42,73	0,52	7,2	-0,6	36,85	0,44	5,4
5700	43	-15	12,5	52,25	0,64	10,3	9,3	46,11	0,56	8,3	6,1	40,11	0,49	6,5	2,9	34,09	0,41	4,7
5700	43	-10	16,1	49,56	0,61	9,5	12,9	43,51	0,53	7,6	9,7	37,49	0,46	5,7	6,5	31,12	0,38	4,2
5700	43	0	23,3	44,24	0,54	7,5	20,1	38,26	0,47	6,3	16,9	32,18	0,39	4,4	13,6	25,81	0,31	3,0
5700	43	+10	30,4	38,81	0,48	6,3	27,2	32,79	0,40	4,6	23,9	26,45	0,32	3,2	20,6	20,14	0,24	0,9

WN – 100x50 – II – 1''

POWIETRZE			WODA 90/70°C				WODA 80/60°C				WODA 70/50°C				WODA 60/40°C			
Przepływ	Spadek ciśnienia	Temp. wlot	Temp. powietrza wylot	Moc	Przepływ wody	Spadek ciśnienia wody	Temp. powietrza wylot	Moc	Przepływ wody	Spadek ciśnienia wody	Temp. powietrza wylot	Moc	Przepływ wody	Spadek ciśnienia wody	Temp. powietrza wylot	Moc	Przepływ wody	Spadek ciśnienia wody
m ³ /h	Pa	°C	°C	kW	l/s	kPa	°C	kW	l/s	kPa	°C	kW	l/s	kPa	°C	kW	l/s	kPa
3600	11	-20	18,5	46,23	0,57	11,2	14,5	41,46	0,51	8,9	10,3	36,35	0,44	7,0	6,0	31,26	0,38	5,4
3600	11	-15	21,7	44,05	0,54	10,1	17,5	39,08	0,48	8,0	13,4	34,16	0,41	6,1	9,1	28,99	0,35	4,7
3600	11	-10	24,9	41,86	0,51	8,9	20,7	36,82	0,45	7,4	16,5	31,88	0,39	5,5	12,2	26,62	0,32	3,9
3600	11	0	31,1	37,18	0,46	7,7	26,9	32,34	0,39	5,5	22,6	27,14	0,33	4,2	18,4	22,64	0,27	2,8
3600	11	+10	37,3	32,82	0,40	5,8	33,0	27,63	0,34	4,5	28,7	24,42	0,27	2,8	24,4	17,26	0,21	1,9
5400	24	-20	12,7	58,87	0,72	16,6	9,2	54,58	0,64	13,9	5,7	46,23	0,56	10,8	2,1	39,85	0,48	8,0
5400	24	-15	16,2	56,19	0,69	15,3	12,6	49,77	0,61	12,6	9,0	43,24	0,53	9,7	5,5	36,88	0,45	7,4
5400	24	-10	19,6	53,25	0,65	14,3	16,0	46,81	0,57	10,4	12,4	40,37	0,49	8,3	8,9	34,07	0,41	6,1
5400	24	0	26,4	47,56	0,58	10,8	22,9	41,26	0,50	8,5	19,3	34,79	0,42	6,3	15,6	28,12	0,34	4,5
5400	24	+10	33,2	41,82	0,51	8,9	29,5	35,18	0,43	6,5	25,8	28,41	0,34	4,5	22,2	22,01	0,27	2,8
7200	45	-20	8,9	69,37	0,85	23,1	5,8	61,99	0,76	18,4	2,7	54,46	0,66	14,6	-0,5	46,86	0,57	11,2
7200	45	-15	12,6	66,23	0,81	20,9	9,4	58,57	0,71	16,2	6,3	51,15	0,62	13,0	3,2	43,74	0,53	9,7
7200	45	-10	16,3	63,11	0,77	18,9	13,1	55,44	0,68	14,9	9,9	47,76	0,58	10,8	6,7	40,19	0,48	8,1
7200	45	0	23,4	56,18	0,69	15,3	20,3	48,76	0,59	11,2	17,0	40,84	0,49	8,1	13,8	33,18	0,40	5,8
7200	45	+10	30,6	49,42	0,61	12,6	27,3	41,55	0,51	8,9	24,1	33,88	0,41	6,1	20,8	25,95	0,31	3,7

WN – 40x20 – III – 3/4"

POWIETRZE			WODA 90/70°C				WODA 80/60°C				WODA 70/50°C				WODA 60/40°C			
Przepływ	Spadek ciśnienia	Temp. wlot	Temp. powietrza wylot	Moc	Przepływ wody	Spadek ciśnienia wody	Temp. powietrza wylot	Moc	Przepływ wody	Spadek ciśnienia wody	Temp. powietrza wylot	Moc	Przepływ wody	Spadek ciśnienia wody	Temp. powietrza wylot	Moc	Przepływ wody	Spadek ciśnienia wody
m³/h	Pa	°C	°C	kW	l/s	kPa	°C	kW	l/s	kPa	°C	kW	l/s	kPa	°C	kW	l/s	kPa
550	20	-20	30,5	9,32	0,11	2,5	24,6	8,22	0,10	2,1	18,6	7,19	0,09	1,7	11,5	5,86	0,07	1,1
550	20	-15	33,0	8,85	0,11	2,5	27,1	7,75	0,09	1,7	21,0	6,64	0,08	1,5	12,9	5,12	0,06	0,8
550	20	-10	35,5	8,34	0,10	2,1	29,5	7,24	0,09	1,7	23,4	6,12	0,08	1,5	14,2	4,34	0,05	0,6
550	20	0	40,3	7,46	0,09	1,7	34,3	6,36	0,08	1,5	27,4	5,06	0,06	0,8	17,7	3,26	0,04	0,4
550	20	+10	45,0	6,48	0,08	1,5	39,0	5,38	0,06	0,8	29,9	3,78	0,04	0,4	23,6	2,51	0,03	0,1
850	44	-20	23,1	12,22	0,15	4,2	18,0	10,82	0,13	3,1	13,0	9,35	0,11	2,5	7,8	7,93	0,09	1,7
850	44	-15	25,9	11,53	0,14	3,6	20,9	10,21	0,12	2,9	15,8	8,77	0,11	2,5	10,5	7,38	0,09	1,7
850	44	-10	28,7	11,04	0,13	3,1	23,7	9,51	0,12	2,9	18,6	8,19	0,10	2,1	13,3	6,65	0,08	1,5
850	44	0	34,2	9,76	0,12	2,9	29,1	8,23	0,10	2,1	24,2	6,64	0,08	1,5	16,3	4,69	0,06	0,8
850	44	+10	39,9	8,58	0,10	2,1	34,7	7,05	0,09	1,7	29,2	5,45	0,07	1,1	20,5	3,04	0,04	0,4
1100	64	-20	19,0	14,32	0,18	5,8	14,4	12,66	0,15	4,2	9,9	11,06	0,13	3,1	5,2	9,26	0,11	2,5
1100	64	-15	22,1	13,55	0,17	5,1	17,5	11,97	0,14	3,6	12,7	10,28	0,12	2,9	8,2	8,52	0,10	2,1
1100	64	-10	25,1	12,94	0,16	4,7	20,5	11,28	0,14	3,6	15,9	9,55	0,12	2,9	11,1	7,78	0,09	1,7
1100	64	0	30,9	11,31	0,14	3,6	26,5	9,72	0,12	2,9	21,8	8,09	0,10	2,1	16,4	6,02	0,07	1,1
1100	64	+10	37,0	9,91	0,12	2,9	32,4	8,22	0,10	2,1	27,6	6,52	0,08	1,5	19,4	3,46	0,04	0,4

WN – 40x30 – III – 3/4"

POWIETRZE			WODA 90/70°C				WODA 80/60°C				WODA 70/50°C				WODA 60/40°C			
Przepływ	Spadek ciśnienia	Temp. wlot	Temp. powietrza wylot	Moc	Przepływ wody	Spadek ciśnienia wody	Temp. powietrza wylot	Moc	Przepływ wody	Spadek ciśnienia wody	Temp. powietrza wylot	Moc	Przepływ wody	Spadek ciśnienia wody	Temp. powietrza wylot	Moc	Przepływ wody	Spadek ciśnienia wody
m³/h	Pa	°C	°C	kW	l/s	kPa	°C	kW	l/s	kPa	°C	kW	l/s	kPa	°C	kW	l/s	kPa
850	22	-20	30,1	14,28	0,18	2,3	24,9	12,56	0,15	1,7	18,2	10,89	0,13	1,3	11,5	8,93	0,11	1,0
850	22	-15	32,6	13,53	0,16	2,0	26,7	11,85	0,14	1,5	20,7	10,13	0,12	1,1	13,0	7,95	0,10	0,8
850	22	-10	35,0	12,74	0,16	2,0	29,2	11,14	0,14	1,5	23,2	9,45	0,11	1,0	14,3	6,97	0,08	0,5
850	22	0	39,9	11,36	0,14	1,5	34,0	9,62	0,12	1,1	27,4	7,86	0,09	0,7	17,6	5,01	0,06	0,3
850	22	+10	44,7	9,88	0,11	1,0	38,7	8,13	0,10	0,8	29,9	5,67	0,07	0,4	23,4	3,85	0,05	0,2
1300	46	-20	22,9	18,62	0,23	3,6	17,9	16,48	0,20	3,2	12,9	14,31	0,17	2,3	7,7	12,09	0,14	1,5
1300	46	-15	25,8	17,77	0,22	3,4	20,8	15,54	0,19	2,2	15,7	13,35	0,16	2,0	10,4	11,06	0,13	1,3
1300	46	-10	28,6	16,79	0,21	3,1	23,6	14,66	0,18	2,3	18,5	12,38	0,15	1,7	13,2	10,05	0,12	1,1
1300	46	0	34,2	14,81	0,18	2,3	29,2	12,75	0,16	2,0	24,0	10,42	0,13	1,2	16,5	7,16	0,03	0,1
1300	46	+10	39,7	12,93	0,16	2,0	34,6	10,77	0,13	1,3	29,3	8,43	0,10	0,8	20,5	4,64	0,06	0,3
1700	66	-20	18,7	21,95	0,27	4,9	14,2	19,41	0,24	3,8	9,6	16,81	0,20	3,2	5,0	14,26	0,17	2,3
1700	66	-15	21,7	20,86	0,26	4,3	17,2	18,22	0,22	3,4	12,7	15,74	0,19	2,4	8,0	13,05	0,16	2,0
1700	66	-10	24,8	19,74	0,24	3,8	20,2	17,19	0,21	3,1	15,7	14,66	0,18	2,3	11,0	11,99	0,14	1,5
1700	66	0	30,9	17,54	0,21	3,1	26,3	14,95	0,18	2,3	21,6	12,29	0,15	1,7	16,6	9,42	0,11	1,0
1700	66	+10	36,8	15,15	0,19	2,7	32,2	12,64	0,15	1,7	27,5	9,91	0,12	1,1	19,4	5,31	0,06	0,3

WN – 50x25 – III – 3/4"

POWIETRZE			WODA 90/70°C				WODA 80/60°C				WODA 70/50°C				WODA 60/40°C			
Przepływ	Spadek ciśnienia	Temp. wlot	Temp. powietrza wylot	Moc	Przepływ wody	Spadek ciśnienia wody	Temp. powietrza wylot	Moc	Przepływ wody	Spadek ciśnienia wody	Temp. powietrza wylot	Moc	Przepływ wody	Spadek ciśnienia wody	Temp. powietrza wylot	Moc	Przepływ wody	Spadek ciśnienia wody
m³/h	Pa	°C	°C	kW	l/s	kPa	°C	kW	l/s	kPa	°C	kW	l/s	kPa	°C	kW	l/s	kPa
900	23	-20	30,4	15,15	0,19	4,6	24,7	13,48	0,16	3,5	19,0	11,72	0,14	2,8	13,1	9,96	0,12	2,0
900	23	-15	32,9	14,47	0,18	4,3	27,2	12,72	0,15	3,1	21,5	10,98	0,13	2,3	15,5	9,12	0,11	1,8
900	23	-10	35,4	13,63	0,17	3,8	29,7	11,96	0,14	2,8	23,9	10,26	0,12	2,0	17,9	8,48	0,10	1,5
900	23	0	40,3	12,16	0,15	3,1	34,5	11,05	0,13	2,3	28,7	8,63	0,11	1,8	20,8	6,24	0,08	1,0
900	23	+10	45,1	10,55	0,13	2,3	39,3	8,81	0,11	1,8	33,3	7,05	0,09	1,2	23,5	4,15	0,05	0,5
1350	45	-20	23,5	19,64	0,24	6,9	18,6	17,43	0,21	5,6	13,6	15,13	0,18	4,3	8,6	12,97	0,16	3,5
1350	45	-15	26,4	18,68	0,23	6,5	21,4	16,48	0,20	5,1	16,5	14,27	0,18	4,3	11,4	11,96	0,14	2,8
1350	45	-10	29,2	17,62	0,22	5,9	24,3	15,44	0,19	4,6	19,3	13,22	0,16	3,5	14,1	10,81	0,13	2,3
1350	45	0	34,8	15,71	0,19	4,6	29,8	13,46	0,16	3,5	24,8	11,29	0,14	2,8	19,5	8,83	0,11	1,8
1350	45	+10	40,3	13,66	0,17	3,8	35,3	11,45	0,14	2,8	30,2	9,14	0,11	1,8	22,9	5,82	0,07	0,8
1800	69	-20	18,9	23,37	0,29	10,5	14,5	20,75	0,25	7,4	10,0	18,08	0,22	5,9	5,5	15,38	0,19	4,6
1800	69	-15	22,0	22,23	0,27	8,6	17,6	19,59	0,24	6,9	13,1	16,96	0,21	5,6	8,6	14,29	0,17	3,8
1800	69	-10	25,1	21,01	0,25	7,4	20,6	18,32	0,24	6,5	16,1	15,57	0,19	4,6	11,6	12,94	0,16	3,5
1800	69	0	31,2	18,76	0,24	6,9	26,7	16,08	0,19	4,6	22,2	13,31	0,16	3,5	17,5	10,55	0,13	2,3
1800	69	+10	37,2	16,32	0,20	5,0	32,7	13,65	0,17	3,8	28,1	10,91	0,13	2,3	23,2	7,96	0,09	1,2

WN – 50x30 – III – 3/4''

POWIETRZE			WODA 90/70°C				WODA 80/60°C				WODA 70/50°C				WODA 60/40°C			
Przepływ	Spadek ciśnienia	Temp. wlot	Temp. powietrza wylot	Moc	Przepływ wody	Spadek ciśnienia wody	Temp. powietrza wylot	Moc	Przepływ wody	Spadek ciśnienia wody	Temp. powietrza wylot	Moc	Przepływ wody	Spadek ciśnienia wody	Temp. powietrza wylot	Moc	Przepływ wody	Spadek ciśnienia wody
m³/h	Pa	°C	°C	kW	l/s	kPa	°C	kW	l/s	kPa	°C	kW	l/s	kPa	°C	kW	l/s	kPa
1050	21	-20	31,0	17,82	0,22	4,3	23,2	15,83	0,19	3,0	19,4	13,85	0,17	2,4	13,4	11,73	0,14	1,8
1050	21	-15	33,5	17,04	0,21	3,8	27,6	14,95	0,18	2,8	21,8	12,92	0,16	2,2	15,8	10,82	0,13	1,5
1050	21	-10	35,9	16,16	0,20	3,5	30,1	14,05	0,17	2,4	24,3	12,08	0,14	1,8	18,2	9,91	0,12	1,6
1050	21	0	40,8	14,38	0,18	2,8	34,9	12,28	0,15	2,1	29,0	10,19	0,12	1,6	20,9	7,38	0,09	0,8
1050	21	+10	45,6	12,55	0,15	2,1	30,7	10,47	0,13	1,5	33,5	8,23	0,10	1,0	23,6	4,84	0,06	0,4
1600	44	-20	23,8	23,39	0,29	6,5	18,8	20,72	0,26	5,3	13,8	18,01	0,22	4,3	8,7	15,35	0,19	3,0
1600	44	-15	26,6	22,22	0,27	5,8	21,6	19,54	0,24	4,6	16,6	16,80	0,21	3,8	11,5	14,17	0,17	2,4
1600	44	-10	29,4	21,03	0,26	5,3	24,4	18,36	0,20	3,5	19,4	15,74	0,19	3,0	14,3	13,05	0,16	2,2
1600	44	0	35,0	18,53	0,23	4,3	30,0	16,04	0,19	3,0	24,9	13,35	0,16	2,2	19,6	10,56	0,13	1,5
1600	44	+10	40,5	16,31	0,20	3,5	35,4	13,65	0,16	2,2	30,3	10,88	0,13	1,5	22,8	6,89	0,08	1,1
2150	68	-20	19,0	28,04	0,34	8,9	14,6	24,88	0,30	7,0	10,1	21,63	0,26	5,3	5,0	18,32	0,22	4,3
2150	68	-15	22,1	26,65	0,33	8,5	17,7	23,46	0,29	6,4	13,2	20,25	0,24	4,6	8,6	16,91	0,21	3,8
2150	68	-10	25,2	25,27	0,31	7,3	20,7	22,03	0,27	5,8	16,2	18,84	0,23	4,3	11,6	15,50	0,19	3,0
2150	68	0	31,3	22,46	0,28	6,1	26,8	19,23	0,23	4,3	22,2	15,96	0,19	3,0	17,6	12,66	0,15	2,1
2150	68	+10	37,2	19,56	0,24	4,6	32,7	16,30	0,19	3,0	28,1	13,04	0,16	2,2	23,2	9,57	0,11	1,3

WN – 60x30 – III – 3/4''

POWIETRZE			WODA 90/70°C				WODA 80/60°C				WODA 70/50°C				WODA 60/40°C			
Przepływ	Spadek ciśnienia	Temp. wlot	Temp. powietrza wylot	Moc	Przepływ wody	Spadek ciśnienia wody	Temp. powietrza wylot	Moc	Przepływ wody	Spadek ciśnienia wody	Temp. powietrza wylot	Moc	Przepływ wody	Spadek ciśnienia wody	Temp. powietrza wylot	Moc	Przepływ wody	Spadek ciśnienia wody
m³/h	Pa	°C	°C	kW	l/s	kPa	°C	kW	l/s	kPa	°C	kW	l/s	kPa	°C	kW	l/s	kPa
1300	23	-20	30,9	22,03	0,27	3,4	25,2	19,64	0,24	2,8	19,5	17,18	0,21	2,2	13,7	14,62	0,18	1,7
1300	23	-15	33,4	20,95	0,26	3,1	27,8	18,58	0,23	2,6	22,0	16,02	0,19	1,8	16,2	13,56	0,16	1,3
1300	23	-10	36,0	19,92	0,24	2,8	30,2	17,47	0,21	2,2	24,5	14,94	0,18	1,7	18,6	12,49	0,15	1,2
1300	23	0	40,8	17,71	0,22	2,3	35,0	15,22	0,19	1,8	29,2	12,76	0,15	1,2	23,3	10,18	0,12	0,8
1300	23	+10	45,6	15,49	0,19	1,8	39,8	12,96	0,16	1,3	34,0	10,47	0,13	0,9	25,8	6,82	0,08	0,4
1950	46	-20	23,9	28,55	0,35	5,2	19,0	25,34	0,31	3,9	14,1	22,29	0,27	3,4	9,2	19,01	0,23	2,6
1950	46	-15	26,9	27,26	0,33	4,1	21,8	23,95	0,29	3,6	17,0	20,82	0,25	2,8	12,0	17,54	0,21	2,2
1950	46	-10	29,6	25,77	0,31	3,9	24,6	22,53	0,28	3,5	19,7	19,33	0,23	2,3	14,8	16,16	0,19	1,8
1950	46	0	35,2	22,92	0,28	3,5	30,3	19,71	0,24	2,8	25,3	16,41	0,20	1,9	20,2	13,15	0,16	1,3
1950	46	+10	40,7	20,03	0,24	2,8	35,8	16,81	0,21	2,2	30,8	13,54	0,10	1,3	25,5	10,17	0,12	0,8
2600	69	-20	19,3	34,04	0,42	7,4	14,9	30,29	0,37	5,7	10,5	26,46	0,32	4,4	6,0	22,55	0,27	3,4
2600	69	-15	22,5	32,56	0,40	6,7	18,0	28,68	0,35	5,2	13,6	24,80	0,30	4,0	9,1	20,92	0,25	2,8
2600	69	-10	25,5	30,70	0,38	6,2	21,0	26,87	0,33	4,1	16,6	23,05	0,28	3,5	12,1	19,11	0,23	2,6
2600	69	0	31,6	27,49	0,34	4,9	27,2	24,66	0,29	3,6	22,6	19,68	0,24	2,8	18,1	15,66	0,19	1,8
2600	69	+10	37,7	24,08	0,29	3,6	33,1	20,04	0,24	2,8	28,6	16,16	0,19	1,8	23,9	12,09	0,14	1,0

WN – 60x35 – III – 3/4''

POWIETRZE			WODA 90/70°C				WODA 80/60°C				WODA 70/50°C				WODA 60/40°C			
Przepływ	Spadek ciśnienia	Temp. wlot	Temp. powietrza wylot	Moc	Przepływ wody	Spadek ciśnienia wody	Temp. powietrza wylot	Moc	Przepływ wody	Spadek ciśnienia wody	Temp. powietrza wylot	Moc	Przepływ wody	Spadek ciśnienia wody	Temp. powietrza wylot	Moc	Przepływ wody	Spadek ciśnienia wody
m³/h	Pa	°C	°C	kW	l/s	kPa	°C	kW	l/s	kPa	°C	kW	l/s	kPa	°C	kW	l/s	kPa
1500	23	-20	31,1	25,54	0,31	6,2	25,5	22,75	0,28	5,3	19,7	19,85	0,24	4,1	13,9	16,94	0,21	3,3
1500	23	-15	33,7	24,36	0,30	6,0	28,0	21,54	0,26	4,7	22,2	18,64	0,23	3,5	16,3	15,61	0,19	2,6
1500	23	-10	36,1	23,02	0,28	5,3	30,4	20,28	0,25	4,2	24,6	17,36	0,21	3,3	18,8	14,43	0,18	2,4
1500	23	0	41,0	20,59	0,25	4,2	35,2	17,69	0,21	3,3	29,4	14,78	0,18	2,4	23,4	11,75	0,14	1,5
1500	23	+10	45,8	17,98	0,22	3,5	40,0	15,02	0,18	2,4	34,1	12,13	0,15	1,8	25,8	7,99	0,09	0,7
2250	44	-20	24,2	33,17	0,41	10,5	19,3	29,57	0,36	8,2	14,3	25,75	0,31	6,2	9,3	22,05	0,27	5,1
2250	44	-15	27,0	31,54	0,39	9,8	22,1	27,89	0,34	7,4	17,1	24,17	0,29	5,5	12,0	20,22	0,24	4,1
2250	44	-10	29,9	29,95	0,37	8,6	24,9	26,26	0,32	6,8	19,9	22,41	0,27	5,1	14,9	18,77	0,23	3,5
2250	44	0	35,4	26,58	0,33	7,0	30,4	22,82	0,28	5,3	25,4	19,00	0,23	3,5	20,3	15,21	0,18	2,4
2250	44	+10	40,9	23,26	0,28	5,3	36,0	19,54	0,24	4,1	30,8	15,68	0,19	2,6	25,6	11,70	0,14	1,5
3000	68	-20	19,5	39,54	0,48	13,7	15,1	35,18	0,43	11,3	10,6	30,69	0,37	8,6	6,2	26,29	0,32	6,8
3000	68	-15	22,7	37,75	0,46	12,9	18,2	33,25	0,41	10,5	13,7	28,74	0,34	7,4	9,2	24,26	0,29	5,5
3000	68	-10	25,7	35,78	0,42	11,2	21,3	31,37	0,38	9,4	16,8	26,88	0,33	7,1	12,2	22,28	0,27	5,1
3000	68	0	31,8	31,89	0,39	9,8	27,3	27,36	0,33	7,1	22,8	22,86	0,28	5,3	18,2	18,21	0,22	3,5
3000	68	+10	37,7	27,70	0,34	7,4	33,2	23,25	0,28	5,3	28,7	18,75	0,23	3,5	24,0	14,08	0,17	2,1

WN – 60x40 – III – 3/4”

POWIETRZE			WODA 90/70°C				WODA 80/60°C				WODA 70/50°C				WODA 60/40°C			
Przepływ	Spadek ciśnienia	Temp. wlot	Temp. powietrza wylot	Moc	Przepływ wody	Spadek ciśnienia wody	Temp. powietrza wylot	Moc	Przepływ wody	Spadek ciśnienia wody	Temp. powietrza wylot	Moc	Przepływ wody	Spadek ciśnienia wody	Temp. powietrza wylot	Moc	Przepływ wody	Spadek ciśnienia wody
m³/h	Pa	°C	°C	kW	l/s	kPa	°C	kW	l/s	kPa	°C	kW	l/s	kPa	°C	kW	l/s	kPa
1700	22	-20	31,3	29,05	0,36	6,2	25,6	25,83	0,31	4,9	19,8	22,54	0,28	4,1	14,0	19,39	0,23	2,9
1700	22	-15	33,9	27,78	0,34	5,5	28,1	24,45	0,30	4,5	22,3	21,13	0,26	3,6	16,4	17,88	0,21	2,4
1700	22	-10	36,3	26,26	0,32	5,3	30,5	22,94	0,28	4,1	24,8	19,78	0,24	3,3	18,9	16,42	0,20	2,3
1700	22	0	41,2	23,34	0,29	4,3	35,4	20,19	0,24	3,3	29,5	16,75	0,20	2,3	23,5	13,35	0,16	1,4
1700	22	+10	46,0	20,47	0,25	3,4	40,1	17,18	0,21	2,4	34,2	13,74	0,17	1,6	25,9	9,06	0,11	0,8
2600	46	-20	24,0	38,12	0,47	10,5	19,1	33,92	0,41	7,8	14,2	29,69	0,36	6,2	9,2	25,36	0,31	4,9
2600	46	-15	27,0	36,46	0,44	9,0	22,0	32,01	0,39	6,8	17,0	27,72	0,34	5,5	12,0	23,47	0,28	4,1
2600	46	-10	29,8	34,58	0,42	8,2	24,8	30,16	0,37	6,6	19,8	25,88	0,31	4,9	14,8	21,54	0,26	3,6
2600	46	0	35,3	30,60	0,38	7,0	30,9	26,38	0,32	5,3	25,3	21,93	0,27	3,9	20,2	17,56	0,21	2,4
2600	46	+10	40,8	26,71	0,33	5,3	35,8	22,45	0,27	3,9	30,7	17,97	0,22	2,6	25,6	13,58	0,16	1,4
3400	66	-20	19,8	45,19	0,55	13,6	15,3	39,34	0,49	9,5	10,8	34,92	0,42	8,2	6,3	29,82	0,36	6,2
3400	66	-15	22,8	42,88	0,53	12,5	18,4	37,89	0,46	10,1	13,9	32,79	0,40	7,4	9,3	27,51	0,33	5,3
3400	66	-10	26,0	40,82	0,50	11,3	21,4	35,62	0,43	8,6	16,9	30,55	0,37	6,6	12,3	25,20	0,31	4,9
3400	66	0	31,9	36,15	0,43	9,2	27,4	31,05	0,38	7,0	22,9	25,92	0,31	4,9	18,3	20,76	0,25	3,4
3400	66	+10	38,0	31,77	0,39	7,2	33,3	26,48	0,32	5,3	28,8	21,35	0,26	3,6	24,1	15,48	0,19	2,2

WN – 70x40 – III – 1”

POWIETRZE			WODA 90/70°C				WODA 80/60°C				WODA 70/50°C				WODA 60/40°C			
Przepływ	Spadek ciśnienia	Temp. wlot	Temp. powietrza wylot	Moc	Przepływ wody	Spadek ciśnienia wody	Temp. powietrza wylot	Moc	Przepływ wody	Spadek ciśnienia wody	Temp. powietrza wylot	Moc	Przepływ wody	Spadek ciśnienia wody	Temp. powietrza wylot	Moc	Przepływ wody	Spadek ciśnienia wody
m³/h	Pa	°C	°C	kW	l/s	kPa	°C	kW	l/s	kPa	°C	kW	l/s	kPa	°C	kW	l/s	kPa
2000	23	-20	31,6	34,46	0,42	8,4	25,9	30,62	0,37	6,8	20,2	26,86	0,33	5,4	14,4	22,90	0,28	4,2
2000	23	-15	34,0	32,68	0,40	7,6	28,4	28,98	0,35	5,8	22,6	25,04	0,30	4,6	16,9	21,29	0,26	3,8
2000	23	-10	36,5	31,02	0,38	7,0	30,8	27,20	0,33	5,4	25,1	23,48	0,28	4,2	19,3	19,56	0,24	3,2
2000	23	0	41,4	27,64	0,34	5,6	35,6	23,79	0,29	4,4	29,9	19,92	0,24	3,2	24,0	16,04	0,19	2,1
2000	23	+10	46,2	24,11	0,30	4,6	40,4	20,37	0,25	3,4	34,5	16,34	0,20	2,3	28,2	12,18	0,14	1,2
3000	45	-20	24,6	44,66	0,55	13,6	19,6	39,64	0,48	11,0	14,7	34,75	0,42	8,4	9,7	29,72	0,36	6,5
3000	45	-15	27,4	42,48	0,52	12,4	22,5	37,56	0,46	10,4	17,5	32,59	0,39	7,2	12,5	27,53	0,33	5,4
3000	45	-10	30,3	40,39	0,49	11,5	25,3	35,38	0,43	9,4	20,3	30,38	0,37	6,8	15,3	25,31	0,31	4,8
3000	45	0	35,8	35,84	0,44	9,6	31,0	31,02	0,38	7,0	25,8	25,83	0,31	5,0	20,8	20,88	0,25	3,4
3000	45	+10	41,3	31,31	0,38	7,0	36,2	26,25	0,32	5,2	31,2	21,21	0,26	5,9	26,1	16,16	0,19	2,0
4000	68	-20	19,9	53,11	0,65	18,4	15,5	47,39	0,58	14,9	11,0	41,35	0,50	11,9	6,6	35,45	0,43	9,4
4000	68	-15	22,9	50,56	0,62	17,2	18,5	44,64	0,54	13,0	14,1	38,80	0,47	10,8	9,6	32,84	0,40	7,6
4000	68	-10	26,0	48,08	0,59	16,0	21,6	42,13	0,51	12,0	17,1	36,19	0,44	9,6	12,6	30,12	0,36	6,5
4000	68	0	32,1	42,80	0,53	12,8	27,6	36,81	0,45	10,0	23,1	30,82	0,38	7,0	18,6	24,83	0,30	4,6
4000	68	+10	38,0	37,45	0,46	10,4	33,6	31,52	0,38	7,0	29,0	25,39	0,31	4,8	24,4	19,20	0,23	2,9

WN – 80x50 – III – 1”

POWIETRZE			WODA 90/70°C				WODA 80/60°C				WODA 70/50°C				WODA 60/40°C			
Przepływ	Spadek ciśnienia	Temp. wlot	Temp. powietrza wylot	Moc	Przepływ wody	Spadek ciśnienia wody	Temp. powietrza wylot	Moc	Przepływ wody	Spadek ciśnienia wody	Temp. powietrza wylot	Moc	Przepływ wody	Spadek ciśnienia wody	Temp. powietrza wylot	Moc	Przepływ wody	Spadek ciśnienia wody
m³/h	Pa	°C	°C	kW	l/s	kPa	°C	kW	l/s	kPa	°C	kW	l/s	kPa	°C	kW	l/s	kPa
2850	23	-20	31,9	49,38	0,60	11,2	26,3	43,95	0,54	9,1	20,6	38,54	0,47	7,2	14,8	33,06	0,40	5,4
2850	23	-15	34,5	47,06	0,58	10,5	28,7	41,54	0,51	8,4	23,0	36,13	0,44	6,3	17,3	30,75	0,37	4,9
2850	23	-10	36,9	44,54	0,54	9,1	31,2	39,17	0,48	7,4	25,5	33,70	0,41	5,7	19,7	28,27	0,34	4,1
2850	23	0	41,8	39,77	0,49	7,7	36,0	34,22	0,42	5,7	30,2	28,72	0,35	4,2	24,4	23,22	0,28	2,9
2850	23	+10	46,6	34,82	0,43	6,0	40,8	25,31	0,36	4,6	34,9	23,78	0,29	3,1	29,0	18,16	0,22	1,9
4300	45	-20	24,8	64,15	0,79	17,1	20,0	57,36	0,70	14,5	15,0	50,15	0,61	11,5	10,0	43,02	0,52	8,6
4300	45	-15	27,6	61,08	0,75	16,1	22,7	54,05	0,66	13,3	17,8	47,04	0,57	10,2	12,8	39,85	0,48	7,4
4300	45	-10	30,4	57,91	0,71	14,7	25,5	50,84	0,62	11,5	20,6	43,89	0,53	8,9	15,6	36,77	0,44	6,3
4300	45	0	36,0	51,66	0,63	11,9	31,1	44,68	0,54	9,1	26,1	37,46	0,45	6,5	21,1	30,26	0,37	4,9
4300	45	+10	41,5	45,22	0,55	9,4	36,5	38,09	0,46	7,0	31,5	30,85	0,38	4,9	26,4	23,59	0,28	2,9
5700	68	-20	20,2	76,30	0,94	21,4	15,8	68,04	0,83	18,9	11,3	59,42	0,72	15,0	6,9	51,18	0,62	11,5
5700	68	-15	23,3	72,73	0,89	20,2	18,9	64,32	0,78	17,2	14,4	55,87	0,68	13,0	10,0	47,54	0,58	10,5
5700	68	-10	26,3	68,98	0,84	19,1	21,9	60,61	0,74	15,8	17,4	52,02	0,63	11,8	13,0	43,74	0,53	8,8
5700	68	0	32,4	61,55	0,76	16,4	27,9	52,93	0,65	13,0	23,4	44,46	0,54	9,1	18,9	36,93	0,43	6,0
5700	68	+10	38,3	53,74	0,66	12,6	33,8	45,25	0,55	9,4	29,3	36,74	0,44	6,3	24,7	27,91	0,34	4,1

WN – 100x50 – III – 1”

POWIETRZE			WODA 90/70°C				WODA 80/60°C				WODA 70/50°C				WODA 60/40°C			
Przepływ	Spadek ciśnienia	Temp. wlot	Temp. powietrza wylot	Moc	Przepływ wody	Spadek ciśnienia wody	Temp. powietrza wylot	Moc	Przepływ wody	Spadek ciśnienia wody	Temp. powietrza wylot	Moc	Przepływ wody	Spadek ciśnienia wody	Temp. powietrza wylot	Moc	Przepływ wody	Spadek ciśnienia wody
m ³ /h	Pa	°C	°C	kW	l/s	kPa	°C	kW	l/s	kPa	°C	kW	l/s	kPa	°C	kW	l/s	kPa
3600	23	-20	32,2	62,69	0,77	17,2	26,5	55,74	0,68	14,0	20,9	49,06	0,59	10,5	15,2	42,29	0,51	8,5
3600	23	-15	34,7	59,62	0,73	15,8	29,0	52,85	0,64	12,3	23,4	46,08	0,56	9,9	17,7	39,25	0,47	7,3
3600	23	-10	37,1	56,55	0,69	14,4	31,4	45,78	0,61	11,7	25,8	42,97	0,52	8,8	20,1	36,17	0,44	6,3
3600	23	0	42,0	50,47	0,62	11,9	36,3	43,62	0,53	9,3	30,6	36,72	0,44	6,3	24,8	29,72	0,36	4,4
3600	23	+10	46,8	44,21	0,54	9,5	41,0	37,24	0,46	7,0	35,3	31,05	0,37	4,6	29,5	23,44	0,28	3,0
5400	45	-20	25,1	81,10	0,99	26,9	20,2	72,37	0,88	20,6	15,3	63,58	0,77	17,2	10,4	54,78	0,66	12,9
5400	45	-15	27,9	77,23	0,94	24,1	23,0	68,39	0,83	21,8	18,2	59,70	0,73	15,8	13,2	50,70	0,61	11,7
5400	45	-10	30,8	73,45	0,90	21,2	25,8	64,45	0,79	18,6	20,9	55,69	0,68	14,0	16,0	46,86	0,57	10,1
5400	45	0	36,3	65,36	0,80	18,9	31,4	56,56	0,69	14,4	26,4	47,59	0,58	10,3	21,4	38,55	0,47	7,3
5400	45	+10	41,8	57,34	0,71	15,1	36,8	48,27	0,59	10,5	31,9	39,48	0,48	7,4	26,8	30,21	0,37	4,6
7200	69	-20	20,4	96,88	1,19	31,1	16,0	86,31	1,05	27,6	11,6	75,82	0,92	22,7	7,2	65,29	0,79	18,6
7200	69	-15	23,5	92,32	1,13	29,2	19,1	81,83	1,00	26,7	14,6	71,03	0,86	21,3	10,3	60,71	0,73	15,8
7200	69	-10	26,5	87,54	1,07	28,0	22,1	76,92	0,94	24,1	17,7	66,44	0,81	19,2	13,3	55,91	0,68	14,0
7200	69	0	32,6	78,29	0,96	24,9	28,2	67,78	0,83	21,7	23,7	56,90	0,69	14,4	19,2	46,18	0,56	9,9
7200	69	+10	38,6	68,67	0,84	22,1	34,1	57,80	0,71	15,1	29,6	47,18	0,57	10,1	25,1	36,23	0,44	6,3